

KOMATSU

HB
215LC



Pelle hydraulique

HB215LC-2

Hybrid

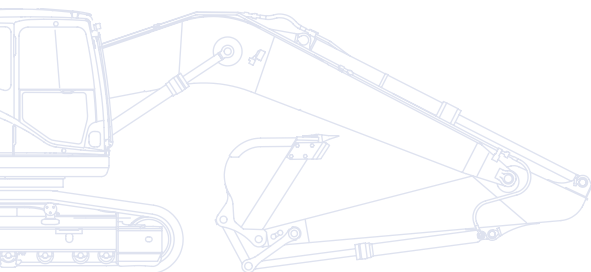

PUISSANCE DU MOTEUR
110 kW / 150 ch @ 2.000 t/mn

POIDS OPERATIONNEL
22.580 - 23.440 kg

CAPACITE DU GODET
max. 1,68 m³

D'un seul coup d'œil

La pelle hybride Komatsu HB215LC-2 de troisième génération est le fruit d'une technologie brevetée de Komatsu – et de plus de 90 années d'expérience dans la fabrication d'engins de construction. Les composants fiables et durables de Komatsu exploitent l'énergie cinétique libre, la convertissent en électricité pour des performances puissantes et silencieuses, et contribuent à réduire votre empreinte carbone et votre consommation de carburant – jusqu'à 40%. Découvrez une nouvelle expérience de travail avec la pelle la plus fiable et la plus sophistiquée de l'industrie actuelle. HB215LC-2: elle fait la différence.

Puissance et respect de l'environnement

- Moteur à faible consommation de carburant conforme à EU Stage IIIB
- Technologie hydraulique axée sur l'économie de carburant
- Jauge Eco réglable et alerte-ralenti
- Déperditions réduites
- Régénération passive à 100%, sans DPF

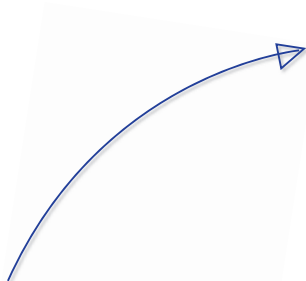
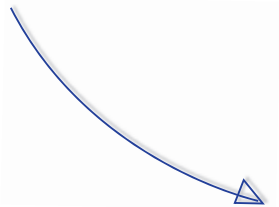

Polyvalence totale

- Idéale pour de nombreuses applications
- 6 modes de travail
- Flexibilité
- Stabilité et capacité de levage augmentées
- Exceptionnellement écologique



Le pack d'entretien complet de votre machine Komatsu



Système de suivi à distance Komatsu

HB215LC-2

Consommation de carburant

Basée sur une organisation de travail typique
selon les données collectées via KOMTRAX

Réduction de **30%** / **20%** / **5%**
(vs. PC210-8) (vs. PC210-10) (vs. HB215LC-1)

PUISSANCE DU MOTEUR
110 kW / 150 ch @ 2.000 t/mn

POIDS OPERATIONNEL
22.580 - 23.440 kg

CAPACITE DU GODET
max. 1,68 m³

Confort élevé de l'opérateur

- Cabine large et spacieuse
- Conception silencieuse, faibles niveaux de vibrations
- Cabine pressurisée
- Moniteur large de contrôle à grand écran TFT
- Manipulateurs avec boutons de commande proportionnels pour les accessoires

Hybrid

Système hybride Komatsu amélioré

- Technologie éprouvée de troisième génération
- Système hybride aux composants fiables et durables
- Rotation de tourelle électrique pour capter et régénérer de l'énergie
- Nouvelle technologie de contrôle du moteur et de la pompe hydraulique
- Consommation de carburant fortement réduite



Qualité des composants Komatsu

- Fiabilité et résistance
- Conception robuste
- Composants de qualité Komatsu
- Réseau étendu de distributeurs
- Garantie sur 5 ans ou 10.000 heures pour les composants hybrides (1^{er} terme atteint)

Puissance et respect de l'environnement

Nouvelle technologie de moteur Komatsu

Alliant efficacité et faible consommation, le moteur Komatsu SAA4D107E-2 du HB215LC-2 développe 110 kW/150 ch et est certifié EU Stage IIIB. Pour optimiser la puissance, l'économie de carburant et le respect des normes d'émissions, il intègre un turbocompresseur avec refroidisseur air-air, un système d'injection directe à très haute pression et un système EGR refroidi.



Technologie hydraulique axée sur l'économie de carburant

La HB215LC-2 intègre une fonction d'ajustement variable de la vitesse du moteur et de la pompe hydraulique, ainsi qu'un ralenti automatique. La nouvelle technologie de contrôle du moteur et de la pompe réduit la consommation totale de carburant et garantit l'efficacité ainsi que la précision lors de mouvements simples et combinés.

Catalyseur d'oxydation diesel Komatsu (KDOC)

Un catalyseur d'oxydation diesel simple et très efficace qui élimine le besoin de régénérer les filtres à particules et simplifie le système de commande du moteur. Il intègre un silencieux de pot d'échappement très performant et aide à limiter le bruit produit par le moteur.

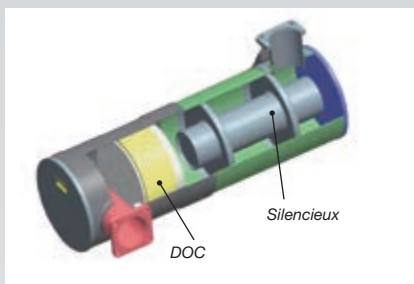

Recirculation des gaz d'échappements (EGR)

La technologie du système EGR refroidi a largement fait ses preuves dans les moteurs Komatsu actuels. La capacité accrue du refroidisseur EGR se traduit par des émissions NOx très basses et un moteur plus performant.

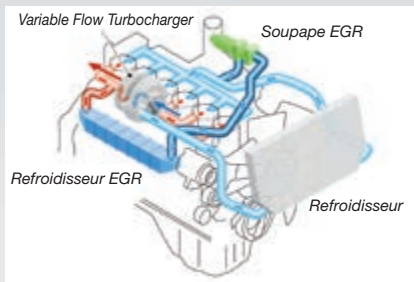

Turbo à débit variable (VFT)

Varie le débit de la prise d'air. La vitesse de la roue de la turbine d'échappement est commandée par une valve pour optimiser le débit d'air vers la chambre de combustion du moteur, quelles que soient les conditions en termes de charge de travail ou de vitesse. Les gaz d'échappement sont plus propres, sans nuire à la puissance ou aux prestations.

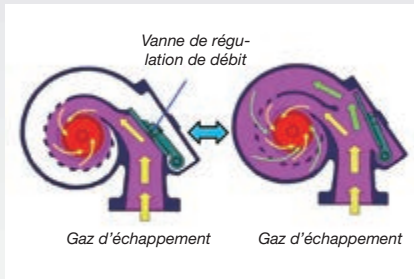

Carter de recyclage des gaz Komatsu (KCCV)

Les émissions du carter (gaz de fuite) traversent un filtre fermé CCV. Le brouillard d'huile piégé dans ce filtre est renvoyé au carter tandis que les gaz filtrés retournent à l'admission d'air.

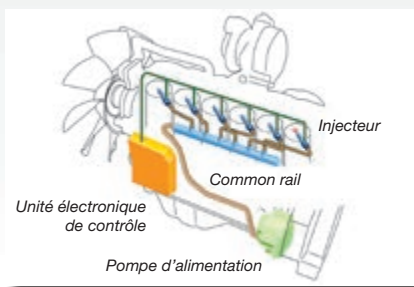

De nouvelles technologies pour économiser du carburant

Le mode moteur sélectionnable et le ralenti moteur paramétrable permettent de réduire considérablement la consommation de carburant. La jauge Eco de la HB215LC-2 affiche des recommandations actives sur le moniteur de la cabine, pour vous aider à optimiser ces économies de carburant.



Jauge Eco réglable et alerte-ralenti



Arrêt automatique réglable en cas d'inactivité

Le système hybride Komatsu

Dans le système hybride unique de Komatsu, l'ensemble moteur-générateur de rotation électrique capte et régénère l'énergie à chaque ralentissement de la structure supérieure pour la convertir en énergie électrique. L'énergie régénérée est stockée dans le supercondensateur et est mise à profit par l'ensemble générateur-moteur pour aider le moteur lors des accélérations. Cela permet au système hybride de réduire sensiblement la consommation.

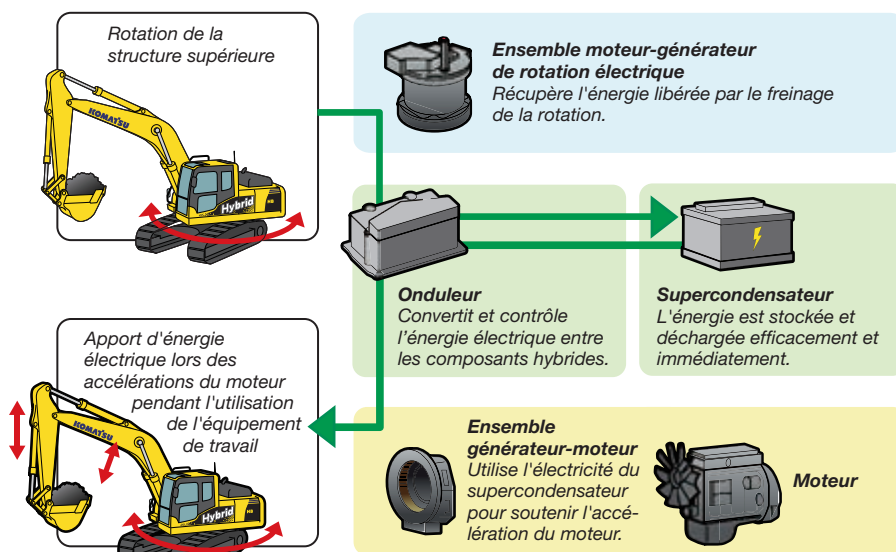

Troisième génération du système hybride Komatsu à la technologie éprouvée

Systeme hybride aux composants fiables et durables

Outre le moteur, les composants hydrauliques, le distributeur et les composants électroniques qui les contrôlent, les composants du système hybride, tels que l'ensemble générateur-moteur, l'ensemble moteur-générateur de rotation électrique, l'onduleur et le supercondensateur ont égale-

ment été développés et fabriqués par Komatsu. Ils sont soigneusement installés sur la machine. Les réglages de l'onduleur permettent d'optimiser le fonctionnement de l'ensemble générateur-moteur, de l'ensemble moteur-générateur de rotation électrique et du moteur en fonction du travail à effectuer et permettent à l'engin de montrer pleinement ses capacités, tout en réduisant sensiblement la consommation.



Ensemble moteur-générateur de rotation électrique

Le moteur de rotation hydraulique habituel est remplacé par un ensemble moteur-générateur de rotation électrique, conçu pour récupérer de l'énergie lors du freinage de la rotation. Cette énergie est envoyée dans le supercondensateur pour y être stockée.



Ensemble du supercondensateur

L'ensemble du supercondensateur comprend un onduleur, qui transforme le courant alternatif de l'ensemble générateur-moteur et de l'ensemble moteur-générateur de rotation électrique en courant continu stockée dans le supercondensateur. Les condensateurs ont recours à la migration d'électrons et d'ions pour se charger et se décharger et peuvent donc transférer le courant beaucoup plus vite que les batteries, qui produisent de l'électricité à partir de réactions chimiques.

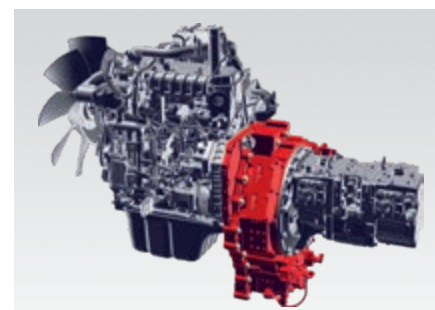

Ensemble générateur-moteur

L'ensemble générateur-moteur se trouve entre le moteur et les pompes hydrauliques. Le générateur produit de l'électricité pour charger le supercondensateur en fonction des besoins. Le moteur utilise de l'électricité tirée du condensateur pour apporter de l'énergie supplémentaire au moteur lors du démarrage.

Polyvalence totale

Idéale pour de nombreuses applications

A la fois puissante et précise, la Komatsu HB215LC-2 est équipée pour effectuer toutes ses tâches avec brio. Qu'il s'agisse de grands ou petits chantiers de terrassement, de tranchées, d'aménagements du paysage ou de préparatifs de sites, le système hydraulique Komatsu garantit en permanence une productivité et un contrôle maximum.

6 modes de travail

Les modes Puissance, Levage, Marteau, Économique, Accessoire puissance et Accessoire économique développent la puissance requise tout en réduisant la consommation. Ainsi, le mode économique peut être ajusté pour atteindre l'équilibre optimal puissance/faible consommation pour vos travaux. Le débit d'huile alimentant les accessoires hydrauliques est directement réglable depuis le large moniteur de contrôle de la HB215LC-2.

Flexibilité

Pour permettre l'utilisation d'une grande variété de godets et d'accessoires, tels que les marteaux, la HB215LC-2 est équipée en standard d'une alimentation électrique pour attache rapide hydraulique avec réglage de pression variable, ainsi que d'un circuit hydraulique auxiliaire.

Exceptionnellement écologique

La HB215LC-2 est une machine parfaite pour le travail en milieu urbain et de nuit, ainsi que pour les chantiers nécessitant des performances élevées, un faible taux d'émissions et des niveaux de bruit réduits. La technologie hybride exclusive de Komatsu est renforcée par des fonctions qui ont fait leurs preuves, telles qu'un moteur efficace à émissions réduites, un système très avancé d'adaptation entre le moteur et le système hydraulique et la jauge éco sur l'écran de la cabine pour aider l'opérateur. Toute cette technologie avancée entraîne une réduction considérable de la consommation, des émissions et des niveaux de bruit.

Stabilité et capacité de levage augmentées

Un contrepoids plus lourd accroît la stabilité et la capacité de levage de la HB215LC-2. Vous pouvez vous concentrer sur la production avec efficacité et en toute sécurité.





Confort élevé de l'opérateur

Cabine large et spacieuse

La cabine, large et spacieuse comprend un siège réglable, chauffé, à suspension à air avec dossier inclinable. La hauteur et l'inclinaison de l'assise se règlent aisément à l'aide de leviers. Il est également possible de régler la position des accoudoirs, du dossier et de la console en fonction de la morphologie de chacun.

Dispositif amortisseur de la cabine

Combinée à une plate-forme très rigide et à un support à amortissement visqueux multicouches, la stabilité intégrée de la Komatsu HB215LC-2 réduit considérablement le niveau de vibrations pour l'opérateur.

Contrôle du fonctionnement hybride

L'opérateur peut vérifier à tout instant les taux de consommation récents, ainsi que le flux d'énergie entre le moteur et les composants hybrides sur l'écran de contrôle de l'engin.

Conception silencieuse

La pelle hybride HB215LC-2 de Komatsu présente les niveaux de bruit externes les plus bas de sa classe et convient tout particulièrement pour le travail dans des espaces confinés ou des zones urbaines. Le ventilateur à vitesse réduite, le radiateur haute capacité et l'utilisation optimale de l'isolation acoustique ainsi que de matériaux insonorisants rendent les niveaux de bruit internes de la pelle hybride comparables à ceux d'une voiture haut de gamme.

Cabine pressurisée

Le système de climatisation automatique, le filtre à air et la pression interne positive (60 Pa) conjuguent leurs atouts pour empêcher la pénétration de poussières dans la cabine.



Affichage de la consommation de carburant actuelle et de son historique

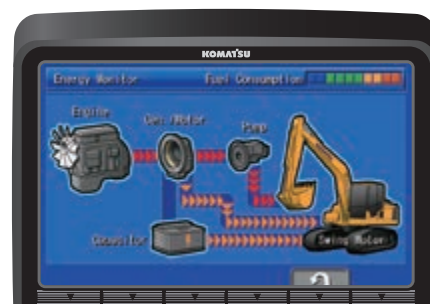

Écran de contrôle de la gestion de l'énergie hybride



Manipulateurs avec boutons de commande proportionnels pour les accessoires en série



Caisson chaud et froid

Large moniteur à grand écran TFT

Le moniteur convivial comporte une interface très intuitive pour le système de commande de gestion de l'équipement (Equipment Management and Monitoring System, EMMS), afin d'assurer un travail sûr, précis et fluide. Multilingue, il affiche toutes les informations essentielles sur un même écran et présente des commutateurs et touches multifonctions simples et pratiques pour un accès instantané à de nombreuses fonctionnalités et données opérationnelles.



Les normes de sécurité les plus sévères

SpaceCab™ à sécurité renforcée

La cabine SpaceCab™ est certifiée ROPS, conformément à la norme ISO 12117-2:2008. Elle est dotée d'une structure tubulaire à haute résistance, capable d'absorber les plus gros impacts, notamment lors du retournement de la machine. La ceinture de sécurité maintient l'opérateur dans la zone de sécurité de la cabine en cas de retournement de la machine.

Entretien aisé et sans danger

Les éléments sous haute température du moteur sont entourés de protections thermiques. La courroie et les poulies du ventilateur sont bien protégées et en cas d'endommagement, les risques d'incendie sont réduits par une séparation pompe/moteur qui empêche la projection d'huile hydraulique sur le moteur.

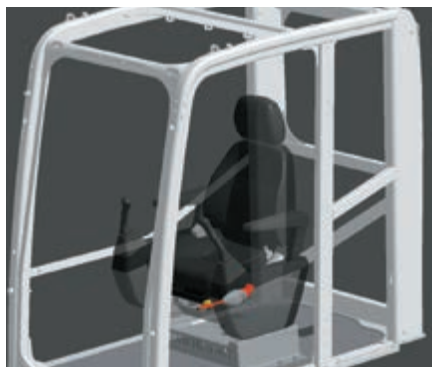

SpaceCab™ à sécurité renforcée

Sécurité optimale sur le chantier

Les dispositifs de sécurité de la Komatsu HB215LC-2 répondent aux normes industrielles les plus récentes et fonctionnent en tant que système global afin de minimiser les risques pour le personnel à l'intérieur et autour de l'engin. Une alarme de translation renforce encore la sécurité sur le chantier. Des plaques antidérapantes très résistantes – dotées d'un revêtement supplémentaire à coefficient de friction élevé – garantissent un déplacement en toute sécurité sur la machine.

Caméra arrière

Une caméra intégrée en série permet d'afficher une image particulièrement claire de la zone de travail arrière sur l'écran large du panneau de commande. La caméra à profil bas est ajustable et intégrée dans la forme du contrepoids. Une deuxième caméra en option peut être installée sur le côté droit de la machine.



Caméra arrière



Plaques antidérapantes



Caméra additionnelle, installée côté droit (en option)

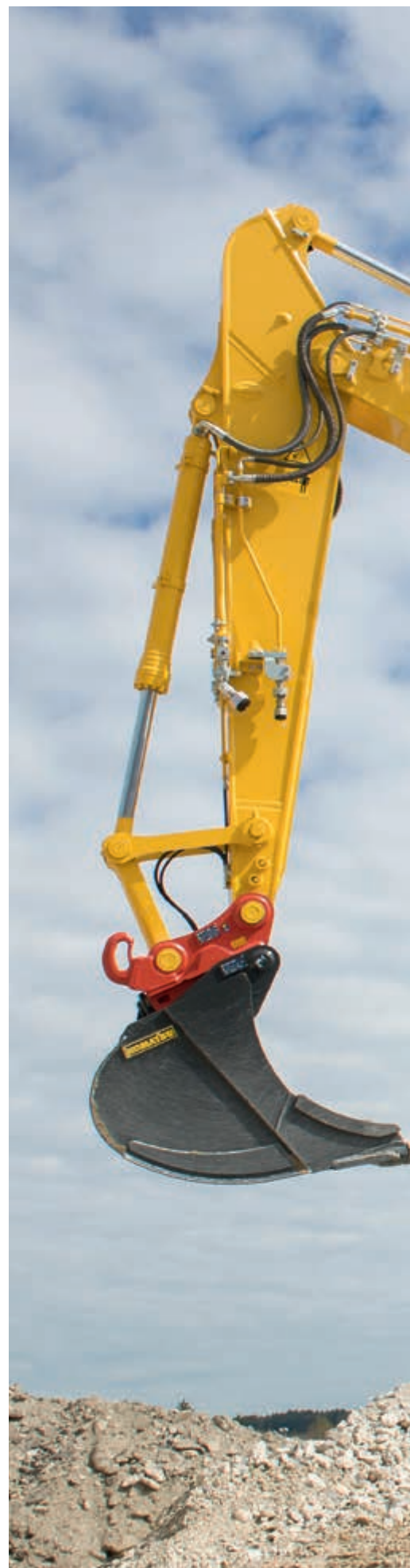



Qualité des composants Komatsu

Fiabilité et résistance

La productivité est la clé du succès – tous les composants majeurs de la HB215LC-2 ont été conçus et fabriqués directement par Komatsu. Ses fonctions essentielles sont en parfaite harmonie, pour une fiabilité et des performances extrêmes.

Conception robuste

La résistance et la durabilité maximales – avec un service à la clientèle de première classe – sont les clés de voûte de la philosophie Komatsu. Ainsi, diverses pièces moulées sont intégrées à des endroits-clés de la structure de l'engin afin d'assurer une bonne répartition des charges. Des renforts en acier haute résistance sont intégrés dans le bas du balancier pour protéger la structure contre les chutes d'objets depuis le godet.

Garantie sur 5 ans ou 10.000 heures pour les composants hybrides (1^{er} terme atteint)

La fiabilité des composants hybrides de Komatsu est renommée dans le monde entier et couverte par une garantie gratuite "5 ans ou 10.000 heures" (1^{er} terme atteint). En cas de panne, de nouvelles pièces de rechange sont prêtes pour une livraison express, en vue d'une reprise rapide de vos opérations.

Composants de qualité Komatsu

Optimisé par les dernières techniques de CAO et un cycle de test exhaustif, le savoir-faire mondial de Komatsu se traduit par des engins conçus, fabriqués et testés pour répondre à vos plus hautes exigences.

Réseau étendu de distributeurs

Le vaste réseau de distribution de Komatsu est à pied d'œuvre afin de maintenir votre parc au mieux de sa forme. Des formules d'entretien personnalisées, avec une livraison expresse de pièces détachées, sont également disponibles pour des performances toujours optimales.

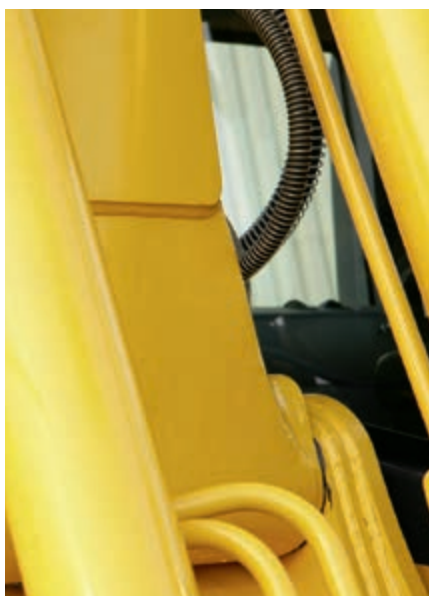

Pied de la flèche en acier moulé



Plaque intégrale de dessous de flèche



Systeme de suivi à distance Komatsu

Une solution simple pour une productivité accrue

KOMTRAX est le dernier-né de la technologie de contrôle sans fil. Il fournit des données pertinentes et rentables sur votre parc et vos équipements, ainsi qu'une mine d'informations pour optimiser leurs performances. En créant un réseau de support étroitement intégré, il permet une maintenance proactive et préventive, pour une gestion plus efficace de vos activités.

Connaissances

Vous obtenez des réponses rapides à vos questions essentielles et critiques sur vos engins – ce qu'ils font, quand ils l'ont fait, où ils se situent, comment ils peuvent être utilisés plus efficacement et quand un entretien s'impose. Les données relatives aux performances sont transmises, par radiocommunication mobile, de l'engin vers votre ordinateur et votre distributeur Komatsu local – qui sera rapidement disponible pour une analyse et un feed-back d'expert.

Commodité

KOMTRAX vous aide à gérer confortablement votre parc sur le Web, où que vous soyez. Les données sont analysées et organisées avec pertinence, pour une visualisation aisée et intuitive dans des cartes, listes, graphiques et diagrammes. Vous pourrez ainsi anticiper le type d'entretien et de pièces éventuellement requis, ou remédier à des problèmes avant l'arrivée de techniciens Komatsu sur site.

Une multitude de possibilités

Les informations détaillées que KOMTRAX vous permet de consulter 24 heures sur 24 et 7 jours sur 7 vous donnent une multitude de possibilités pour prendre de meilleures décisions quotidiennes et stratégiques à long terme. Vous pouvez anticiper les problèmes, personnaliser les programmes d'entretien, minimiser les temps d'arrêt et garder vos engins là où ils doivent être: au travail, sur le chantier.

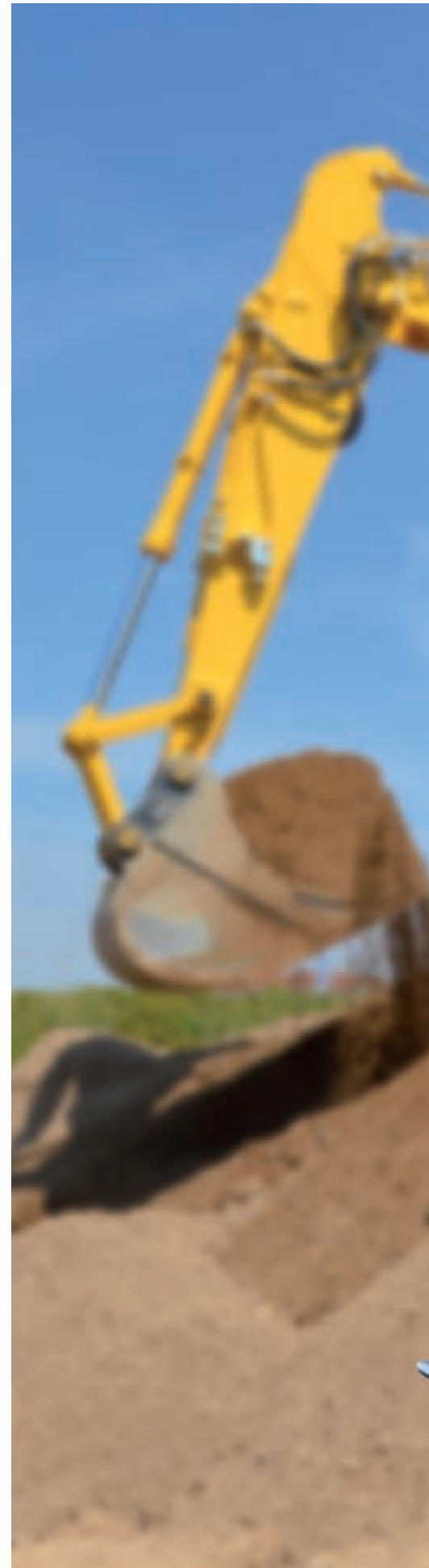



Maintenance aisée

Refroidissement côte à côte

Étant donné que le radiateur, le refroidisseur auxiliaire et le refroidisseur d'huile sont installés en parallèle, il est facile de les nettoyer, de les déposer et de les installer.



Filtre à carburant haute efficacité

Le circuit de carburant est encore plus fiable grâce à un filtre haute efficacité aisément accessible pour l'entretien et les réparations.



Vérins d'amortissement à gaz du capot moteur

Le capot moteur peut être facilement ouvert et fermé à l'aide des vérins d'amortissement à gaz du capot moteur.



Komatsu CARE™ est un programme de maintenance inclus dans votre nouvel engin Komatsu. Il couvre l'entretien périodique réalisé par des techniciens formés par Komatsu, avec des pièces Komatsu d'origine. Selon le moteur de votre machine, ce programme prévoit également sous certaines conditions la couverture étendue du filtre à particules diesel Komatsu (KDPF) ou du catalyseur d'oxydation diesel Komatsu (KDOC), ainsi que de la réduction catalytique sélective (SCR). Contactez votre distributeur local Komatsu pour les termes et les conditions.

Séparateur d'eau

Équipement standard qui enlève l'eau mélangée au carburant pour prévenir tout dommage au système d'injection.



Filtre à huile longue durée

Le filtre à huile hydraulique utilise un matériau de filtrage hautes performances pour de longs intervalles de remplacement, ce qui permet de réduire sensiblement les coûts de maintenance.



MOTEUR

Modèle.....	Komatsu SAA4D107E-2
Type.....	Injection directe «Common Rail», refroidissement par eau, quatre temps, turbocompresseur, avec échangeur de température
Puissance du moteur	
régime.....	2.000 t/mn
ISO 14396.....	110 kW / 150 ch
ISO 9249 (puissance moteur nette).....	104 kW / 141 ch
Nombre de cylindres.....	4
Alésage × course.....	107 × 124 mm
Cylindrée.....	4,46 l
Batterie.....	2 × 12 V / 140 Ah
Alternateur.....	24 V / 90 A
Démarrateur.....	24 V / 5,5 kW
Filtre à air.....	A double élément avec indicateur de colmatage et auto-évacuateur de poussière
Refroidisseur.....	Ventilateur de type aspiration avec grille de protection

SYSTEME HYDRAULIQUE

Type.....	HydraMind. Système à centre fermé à détection de charge et à valves de compensation de pression
Pompe principale.....	2 pompes à débit variable alimentant l'a flèche, le balancier, le godet et les circuits de translation
Débit maximum.....	452 l/min
Tarage des soupapes de sécurité	
Circuit équipements.....	380 kg/cm ²
Déplacement.....	380 kg/cm ²
Circuit de pilotage.....	33 kg/cm ²

CHASSIS

Construction.....	Châssis central en X avec trains de chenilles à caissons
Chaînes	
Type.....	Etanches
Patins (chaque côté).....	49
Tension.....	A ressort et hydraulique
Galets	
Galets de roulement (chaque côté).....	9
Galets porteurs (chaque côté).....	2

POIDS OPERATIONNEL (CA.)

Patins triple arête	Poids opérationnel	Pression au sol
600 mm	22.580 kg	0,47 kg/cm ²
700 mm	22.850 kg	0,41 kg/cm ²
800 mm	23.170 kg	0,37 kg/cm ²
900 mm	23.440 kg	0,33 kg/cm ²

Poids opérationnel incluant flèche monobloc, bras de 2,9 m, godet de 0,8 m³, opérateur, lubrifiants, liquide de refroidissement, réservoir de carburant plein et équipements de série compris.

SYSTEME DE ROTATION

Type.....	Entraînement électrique
Système de réduction.....	Réduction planétaire
Frein de rotation.....	Frein électrique
Verrouillage de la rotation.....	Frein mécanique à disque
Vitesse de rotation.....	0 - 12,4 t/mn
Couple de rotation.....	69 kNm

TRANSMISSION ET FREINAGE

Direction.....	2 leviers avec pédales donnant un contrôle indépendant total sur chaque chaîne
Méthode de direction.....	Hydrostatique
Translation.....	Sélection automatique 3 vitesses
Rampe max.....	70%, 35°
Vitesses max.	
Lo / Mi / Hi.....	3,0 / 4,1 / 5,5 km/h
Puissance de traction max.....	20.600 kg
Système de freinage.....	Disques à commandes hydrauliques dans chaque moteur de translation

CAPACITE DE REMPLISSAGE

Réservoir de carburant.....	400 l
Liquide de refroidissement du moteur.....	23,0 l
Liquide de refroidissement du système hybride.....	6,0 l
Huile moteur.....	18,0 l
Entraînement du système de rotation.....	6,5 l
Moteur de rotation.....	1,6 l
Ensemble générateur-moteur.....	6,0 l
Réservoir hydraulique.....	132 l
Réductions finales (chaque côté).....	5,0 l

ENVIRONNEMENT

Emissions moteur.....	Conforme aux normes EU Stage IIIB
Niveaux de bruit	
LwA bruit extérieur.....	102 dB(A) (2000/14/EC Stage II)
LpA bruit intérieur.....	69 dB(A) (ISO 6396 test dynamique)
Niveaux de vibration (EN 12096:1997)	
Main/bras.....	≤ 2,5 m/s ² (incertitude de mesure K = 0,51 m/s ²)
Corps.....	≤ 0,5 m/s ² (incertitude de mesure K = 0,30 m/s ²)
Contient des gaz à effet de serre fluorés HFC-134a (PRG 1430).	
Quantité de gaz 0,9 kg, équivalent de CO ₂ 1,29 t	

Dimensions et performances

DIMENSIONS

A	Largeur hors-tout (structure supérieure)	2.705 mm
B	Hauteur hors-tout (sommet de la cabine)	3.045 mm
C	Longueur hors-tout (corps de la machine)	5.135 mm
D	Longueur arrière	2.910 mm
	Rayon de rotation arrière	2.940 mm
E	Garde au sol (contrepois)	1.085 mm
F	Hauteur du corps de la machine	2.610 mm
G	Garde au sol	440 mm
H	Longueur de chaîne au contact au sol	3.655 mm
I	Longueur de chaîne	4.450 mm
J	Voie des chaînes	2.380 mm
K	Largeur d'un patin	600, 700, 800, 900 mm
L	Larg. du châssis hors-tout avec patins de 600 mm	2.980 mm
	Larg. du châssis hors-tout avec patins de 700 mm	3.080 mm
	Larg. du châssis hors-tout avec patins de 800 mm	3.180 mm
	Larg. du châssis hors-tout avec patins de 900 mm	3.280 mm

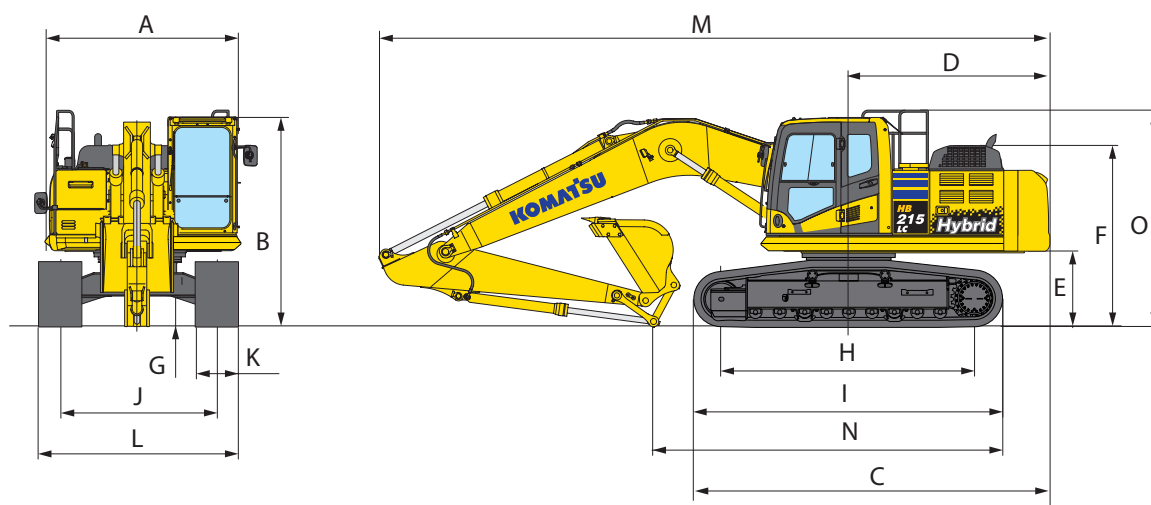

DIMENSIONS POUR LE TRANSPORT

	Longueur balancier	2,9 m
M	Longueur pour transport	9.625 mm
N	Longueur sur sol (transport)	5.000 mm
O	Hauteur hors-tout (main courante)	3.135 mm

FORCE AU GODET ET AU BALANCIER

	Longueur balancier	2,9 m
Effort au godet		14.100 kg
Effort au godet à la puissance max.		15.200 kg
Effort au balancier		10.300 kg
Effort au balancier à la puissance max.		11.000 kg

CAPACITÉ ET POIDS DE GODET MAX.

	Longueur balancier	2,9 m
Poids du matériau jusqu'à 1,2 t/m ³	1,65 m ³	1.150 kg
Poids du matériau jusqu'à 1,5 t/m ³	1,40 m ³	1.025 kg
Poids du matériau jusqu'à 1,8 t/m ³	1,22 m ³	925 kg

Ce tableau est présenté uniquement à titre informatif. Les godets montrés ici ne sont pas nécessairement disponibles. Consulter votre revendeur Komatsu pour la bonne sélection de godets et d'accessoires en fonction de votre application.

RAYON D'ACTION

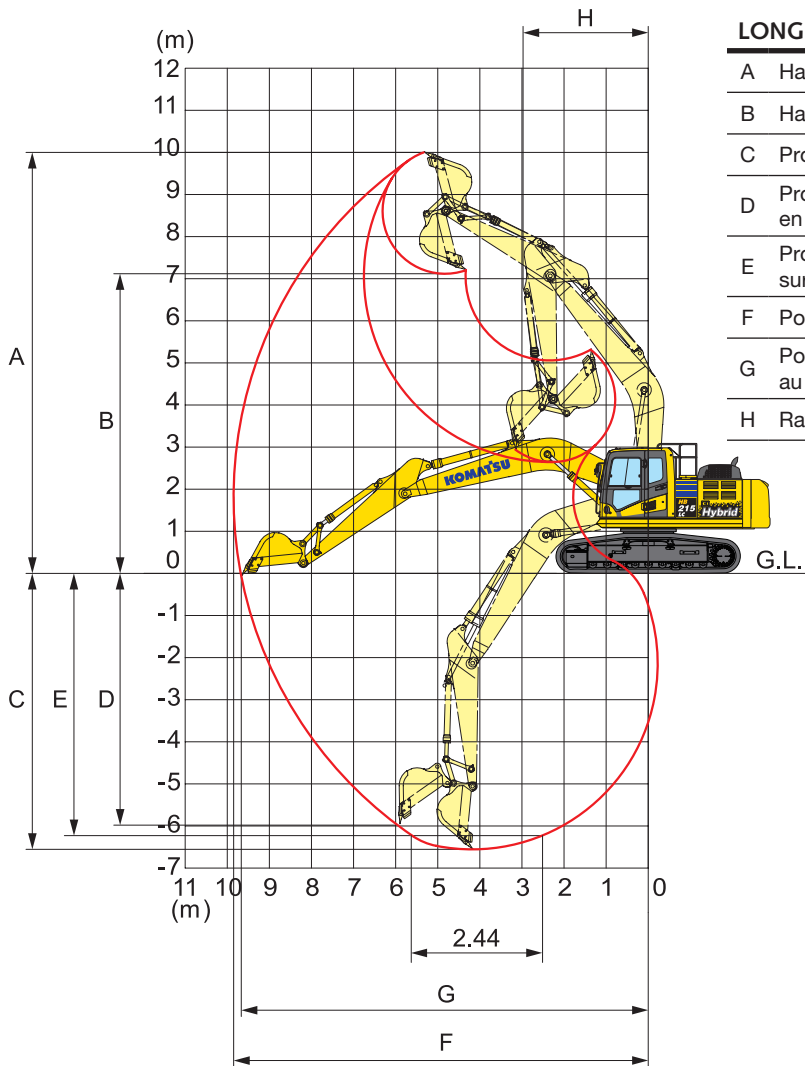

LONGUEUR BALANCIER		2,9 m
A	Hauteur maximale d'excavation	10.000 mm
B	Hauteur maximale de déversement	7.110 mm
C	Profondeur maximale d'excavation	6.620 mm
D	Profondeur maximale d'excavation en paroi verticale	5.980 mm
E	Profondeur maximale d'excavation sur une longueur de 2,44 m	6.370 mm
F	Portée maximale d'excavation	9.875 mm
G	Portée maximale d'excavation au niveau du sol	9.700 mm
H	Rayon de rotation minimal	3.040 mm

CAPACITE DE LEVAGE

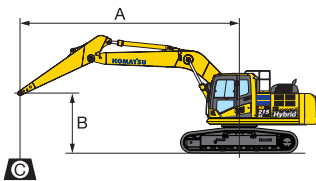

- A - Portée du centre de rotation
- B - Hauteur au crochet du godet
- C - Capacité de levage

- Rendement vers l'avant
- Rendement sur le côté
- Rendement à portée maximale

Avec des patins de 700 mm

Longueur balancier	A		7,6 m		6,1 m		4,6 m		3,0 m		1,5 m	
	B											
	7,6 m	kg	*4.100	*4.100								
	6,1 m	kg	*3.850	*3.850		*6.550	5.800					
	4,6 m	kg	*3.850	*3.850	*5.250	4.050	*7.250	5.650	*8.050	*8.050		
	3,0 m	kg	*3.950	3.550	5.900	4.000	8.250	5.450	*10.400	8.200	*12.850	*12.850
	1,5 m	kg	*4.250	3.400	5.800	3.900	8.000	5.250	12.550	7.750		
	0,0 m	kg	*4.750	3.500	5.700	3.800	7.800	5.100	12.200	7.500	*7.500	*7.500
	-1,5 m	kg	5.650	3.750	5.650	3.800	7.750	5.000	12.100	7.400	*12.000	*12.000
	-3,0 m	kg	6.750	4.450			7.800	5.050	12.200	7.450	*18.500	14.150
-4,6 m	kg	*9.000	6.300					*10.750	7.650	*15.050	14.500	

* La charge est limitée par la capacité hydraulique plutôt que par le basculement. Les rendements se basent sur la norme SAE N° J1097. Les charges indiquées ne dépassent pas 87% de la capacité hydraulique de levage ou 75% de la charge de basculement. Si un équipement supplémentaire est installé sur le balancier, il convient de soustraire le poids de cet équipement aux valeurs mentionnées.

Pelle hydraulique

HB215LC-2

Equipements standards et optionnels

MOTEUR

Moteur diesel Komatsu SAA4D107E-2, turbocompressé, injection directe à rampe commune haute pression	●
Conforme à la norme EU Stage IIIB	●
Ventilateur de type aspiration avec protection radiateur	●
Système automatique de préchauffage moteur	●
Système de prévention de surchauffe moteur	●
Commande régime moteur	●
Fonction auto-décélération	●
Arrêt automatique réglable en cas d'inactivité	●
Jauge Eco réglable et alerte-ralenti	●
Arrêt moteur par clé	●
Démarrage moteur pouvant être sécurisé par mot de passe	●
Alternateur 24 V/90 A	●
Démarrateur 24 V/5,5 kW	●
Batteries 2 × 12 V/140 Ah	●

SYSTÈME HYBRIDE

Système de récupération de l'énergie du moteur de rotation électrique	●
Supercondensateur avec onduleur intégré	●
Ensemble moteur-générateur	●

SYSTÈME HYDRAULIQUE

Système hydraulique HydraulMind à centre fermé à détection de charge (E-CLSS)	●
Système de commande mutuelle de pompe et de moteur	●
Système de sélection de 6 modes de travail; Mode puissance, mode économique, mode marteau, modes accessoire puissance et accessoires économique et mode levage	●
Fonction PowerMax	●
Leviers PPC réglables pour la commande du balancier, de la flèche, du godet et de la rotation, avec curseur proportionnel pour la commande des outils et 3 boutons auxiliaires	●
Préparation pour attache rapide hydraulique	●
Deux circuits hydrauliques auxiliaires	●

CABINE

SpaceCab™ à sécurité renforcée; cabine hautement pressurisée montée sur amortisseurs flottants avec vitres de sécurité teintées, hayon de toit avec pare-soleil, pare-brise avant amovible avec verrouillage, glace inférieure amovible, essuie-glace avant à balayage intermittent, pare-soleil à enroulement, allume-cigare, cendrier, rangements, tapis de sol	●
Siège pneumatique chauffant avec dossier haut et support lombaire, accoudoirs réglables en hauteur et ceinture de sécurité avec enrouleur	●
Climatisation automatique	●
Prise alimentation 12 V	●
Porte gobelets et porte revues	●
Caisson chaud et froid	●
Radio	●
Entrée auxiliaire (fiche MP3)	●
Essuie-glace inférieur	○
Pare-pluie (pas avec OPG)	○

SERVICE ET ENTRETIEN

Désaération automatique du circuit carburant	●
Filter à air à double élément avec auto-évacuateur de particules et indicateur de colmatage	●
KOMTRAX – Système de suivi à distance Komatsu	●
Moniteur couleur compatible vidéo multi-fonctions avec système de contrôle de gestion de l'équipement (Equipment Management and Monitoring System, EMMS) et guidage pour une meilleure efficacité	●
Komatsu CARE	●
Boîte à outils	●
Points de service	○
Système de graissage automatique	○

CHASSIS

Protections galets	●
Protection sous-châssis	●
Châssis LC	●
Patins de triple arête de 600, 700, 800, 900 mm	●

EQUIPEMENT DE TRAVAIL

Flèche monobloc	●
Bras de 2,9 m	●
Godets Komatsu	○
Brise-roche hydrauliques Komatsu	○

EQUIPEMENT DE SECURITE

Système de caméra vue arrière	●
Avertisseur sonore électrique	●
Avertisseur de surcharge	●
Verrouillage trappe carburant et capots	●
Alarme sonore de déplacement	●
Clapets de sécurité sur vérins de flèche	●
Larges rampes d'accès et rétroviseurs	●
Coupe-circuit général	●
Cabine ROPS conformément à ISO12117-2:2008	●
Clapet de sécurité sur vérin de balancier	●
Caméra additionnelle, installée côté droit	○
Protection frontale OPG Niveau II (FOPS), à charnière	○
Protection OPG sur le dessus	○

TRANSMISSION ET FREINAGE

Translation hydrostatique, 3 vitesses avec changement de vitesse automatique et réductions finales de type planétaire, freins hydrauliques de stationnement et de translation	●
Leviers de commande type PPC et pédales pour translation et direction	●

SYSTEME D'ECLAIRAGE

Phares de travail: 4 sur toit de cabine (avant), 1 sur flèche, 1 sur contrepoids (arrière), gyrophare	●
Phares de travail (LED): 2 sur tourelle (halogènes), 2 sur flèche (LED, gauche et droite), 2 sur vérins de flèche (LED), 4 sur toit de cabine (LED, avant), 1 sur toit de cabine (halogène, arrière), 2 sur contrepoids (halogènes, arrière), 1 sur le côté droit de la machine (halogène), gyrophare	○

AUTRES EQUIPEMENTS

Contrepoids standard	●
Points de graissage regroupés pour couronne d'orientation	●
Pompe électrique de remplissage carburant à coupure automatique	●
Décalcomanies et couleurs standards	●
Manuel opérateur et catalogue pièces	●

Autres équipements sur demande

- équipements standards
- équipements optionnels

Votre partenaire Komatsu:

KOMATSU

Komatsu Europe International NV
 Mechelsesteenweg 586
 B-1800 VILVOORDE (BELGIUM)
 Tel. +32-2-255 24 11
 Fax +32-2-252 19 81
www.komatsu.eu

UFRSS17104 11/2017

Materials and specifications are subject to change without notice.
KOMATSU is a trademark of Komatsu Ltd. Japan.